



PAKAVIMO  
INSTRUKCIJOS



# PAKAVIMO INSTRUKCIJOS

Tinkama pakuotė apsaugo joje esančius daiktus per visą transportavimą. Dėkojame, kad patikėjote savo siuntas bendrovei „HRX“. Kol jūsų siunta pasieks paskirties vietą, ji bus vežama ir kraunama ne vieną kartą. Tačiau kruopščiai ją supakuodami išvengsite galimų pažeidimų ir užtikrinsite saugų pristatymą.

## 1. BENDRIEJI REIKALAVIMAI

- Pakuotė turi būti patvari, atsižvelgiant į atstumą ir siuntimo trukmę.
- Gera pakuotė yra stabili, tinkama dėti viena ant kitos, valdoma šakiniu krautuvu, atspari smūgiams ir vibracijai.
- Pasirinkite tinkamo dydžio pakuotę, pageidautina kvadratinę. Per maža pakuotė gali plyšti dėl spaudimo. Per didelėje pakuotėje lieka vietos daiktams judėti. Siuntos turinys turi būti visiškai apsaugotas, o užpildo medžiaga turi tilpti tarp išorinės pakuotės ir turinio.
- Pakuotės turinys neturi išsikišti iš pakuotės.
- Originali gamintojo pakuotė dažnai būna netinkama transportuoti.
- Aštrūs daiktai turi būti supakuoti į pakankamai tvirtą medžiagą, kuri neplyšta. Ašmenys turi būti uždengti tvirta medžiaga (plastiku, medžiu ir pan.).
- Siuntos, sveriančios daugiau kaip 31,50 kg, turi būti dedamos ant padėklo ir tvirtinamos prie jo. Taip galima siuntą perkelti krovimo įrankiu.
- Siunta neturi kelti pavojaus kitoms siuntoms ar su ja kontaktuojantiems asmenims.

### 1.1 Siuntinių siuntos

- Lengvesnius daiktus (iki 31,5 kg) pakuokite į kartoninę dėžę. Pakuotė turi būti patvari, kad ją būtų galima pakelti iš šonų ir jos turinys neiškristų. Jei įmanoma, apvyniokite dėžę plastikinė plėvele, kad jos turinio nepažeistų drėgmė.
- Siuntos turinys taip pat turi būti apsaugotas užpildo medžiaga, kad būtų išvengta galimų pažeidimų dėl smūgių ar suspaudimo.
- Siuntos turinys neturi liestis su dėžės šonais, o tuščia vieta pakuotės viduje turi būti užpildyta. Tinkamos užpildo medžiagos yra burbulinė plėvelė, oro pagalvėlės, gofruotasis kartonas, suglamžytas popierius, kartoninės pertvaros, putplastis, polistirolų granulės, medžio drožlės, kampų apsaugos.
- Pakuotė iš visų pusių turi būti užklijuota tvirta pakavimo juosta.
- Mažoms ir lengvoms pakuotėms naudokite burbulinius vokus.



### 1.2 Padėklų siuntos

- Daugiau kaip 31,5 kg sveriančias siuntas padėkite ant tvirto (patvaraus) geros būklės padėklo.
- Tolygiai paskirstykite siuntos svorį ant padėklo, sunkesnes siuntas dėdami apačioje, o lengvesnes – ant viršaus.
- Pritvirtinkite siuntą prie padėklo diržais arba keliais plastikinės plėvelės sluoksniais.
- Pakuotės neturi išsikišti už padėklo kraštų, nes gali būti pažeistos kraunant.
- Jei reikia, naudokite kampų apsaugas, kartoną, įdėklus ir pan.
- Atkreipkite dėmesį, kad plastikinė plėvelė apsaugo tik nuo ištepimo ir sušlapimo.
- Padėklą turi būti įmanoma iš visų pusių perkelti šakiniu krautuvu.

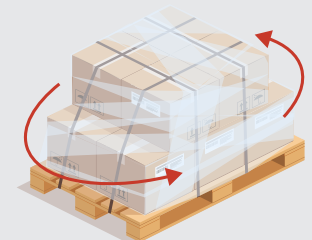

## 2. KONKRETAUS PRODUKTO PAKAVIMO REIKALAVIMAI

### 2.1 Atsarginės automobilių dalys

#### A KĖBULO DALYS

- Kėbulo dalis sudėkite į tinkamą kartoninę dėžę. Įsitinkite, kad visas daiktas būtų dėžėje. Taip išvengsite galimų pažeidimų krovimo ir rūšiavimo metu. Įdėkite užpildo medžiagą.

Taip pat žr. siuntinių siuntų dalį (1.1 punktą).

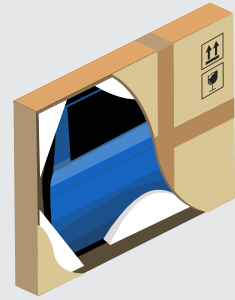

#### B VARIKLIAI

- Variklius pakuokite į medinę dėžę arba tvirtinkite prie padėklo.
- Iš variklio pašalinkite skysčius ir degalus.
- Jei reikia, naudokite tinkamo dydžio specialų padėklą. Įsitinkite, kad padėklą būtų galima perkelti šakiniu krautuvu.

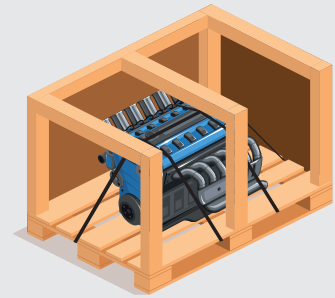

#### C AKUMULIATORIAI

- Akumuliatoriai transportuojami tik vertikalioje padėtyje.
- Akumuliatorių apsukite plastikine plėvele ir pažymėkite orientacijos rodyklėmis ant abiejų šonų.
- Uždenkite akumuliatoriaus gnybtus, kad išvengtumėte trumpojo jungimo.
- Jei akumuliatorius sveria daugiau kaip 31,5 kg, supakuokite ir pritvirtinkite jį prie padėklo.
- Nepakuokite į kartonines dėžes.

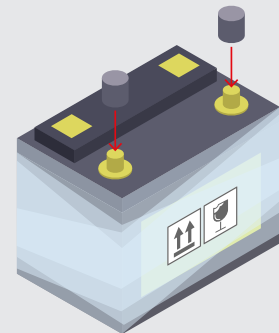

#### D PRIEKINIAI STIKLAI

- Visada pakuokite į kartoninę arba medinę dėžę.
- Visus stiklo kraštus apjuoskite tvirta apsaugine medžiaga.
- Stabilizuokite stiklą dėžėje, kad jis negalėtų judėti, ir įdėkite užpildo medžiagą.
- Ant kiekvienos pakuotės pusės pridėkite specialų stiklo žymėjimą.

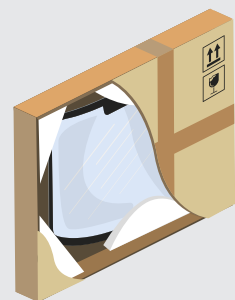

### 2.2 Padangos

- Atskiras padangas apvyniokite elastine plėvele arba pakuokite jas į vakuuminę pakuotę.
- Jei padangų yra daugiau nei dvi, tvirtinkite jas ant padėklo. Apsukite tvirta plastikine plėvele.

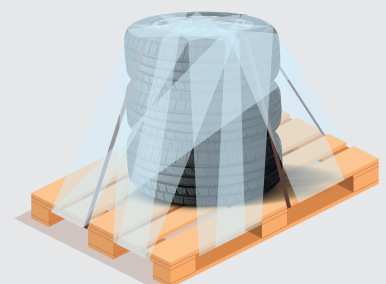

### 2.3 Metalo lakštai ir detalės

- Tvirtai pritvirtinkite ant padėklo.
- Įsitinkite, kad detalės neišsikiša už padėklo kraštų. Krovimo ir transportavimo metu išsikišusios detalės gali būti pažeistos.
- Ilgas detales, kurios išsikiša už padėklo kraštų, apsaugokite papildomai uždėdami tvirtą rėmą.
- Naudokite papildomas medžiagas, pvz., neslystančius kilimėlius, kampų apsaugas, įdėklus ir pan., kad apsaugotų krovinį ir jis neslystų.
- Prie padėklo tvirtinkite diržais arba juostomis.
- Uždenkite plastikine plėvele, kad nepažeistų drėgmė..

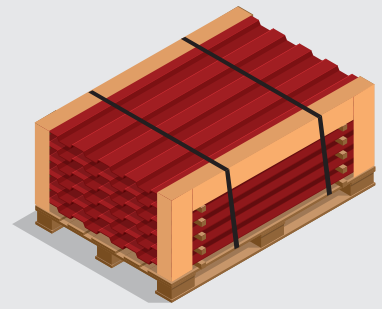

### 2.4 Ilgi daiktai

- Lengvesnius daiktus (užuolaidų strypus, žaliuzes, lameles ir kt.) supakuokite į kartoninę dėžę.
- Įsitinkite, kad visi šonai ir galai uždengti.
- Apvyniokite plastikine plėvele.
- Sunkesnius nei 31,5 kg daiktus pakuokite į specialiai pritaikyto dydžio padėklą, kurį galima perkelti šakiniu krautuvu.
- Įsitinkite, kad daiktai neišsikiša už padėklo kraštų. Krovimo ir transportavimo metu išsikišusios dalys gali būti pažeistos.
- Prie padėklo tvirtinkite diržais arba juostomis.
- Jei reikia, apvyniokite krovinį tvirta pakavimo medžiaga ar plastikine plėvele arba apjuoskite mediniu rėmu.

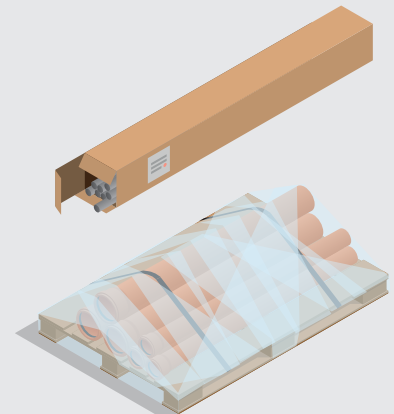

### 2.5 Nestandartinio dydžio daiktai

- Pakuokite į tvirtą kartoninę dėžę.
- Papildomai apsaugai naudokite užpildą.
- Didelius ir sunkesnius nei 31,5 kg daiktus dėkite ant padėklo.
- Jei reikia, naudokite medinį rėmą.
- Įsitinkite, kad krovinytis neišsikiša už padėklo ar rėmo kraštų.
- Apvyniokite tvirta medžiaga.
- Jei reikia, naudokite kampų ir kraštų apsaugas.

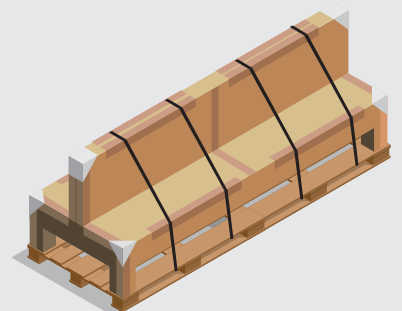

### 2.6 Buitinė technika (šaldytuvai, indaplovės, vandens šildytuvai, viryklės ir pan.)

- Daugiau kaip 31,5 kg sveriančius daiktus sudėkite ant padėklo ir pritvirtinkite diržais arba keliais plastikinės plėvelės sluoksniais.
- Krovinytis neturi išsikišti už padėklo kraštų.
- Viršų ir šonus apjuoskite tvirta apsaugine medžiaga.

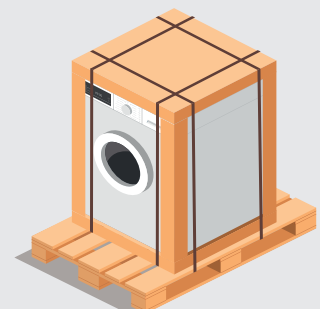

## 2.7 Naftos statinės ir panašūs kroviniai

- Tokius daiktus dėkite ant tvirto ir stabilaus medinio padėklo.
- Jei ant padėklo pakuojate daugiau nei vieną statinę, ant statinių ir tarp jų dėkite medienos plaušų plokštę ar panašią medžiagą, kad statinės nejudėtų ir nesitrintų viena į kitą.
- Pritvirtinkite statines prie padėklo bent dviem tvirtais metaliniais arba plastikiniais diržais.

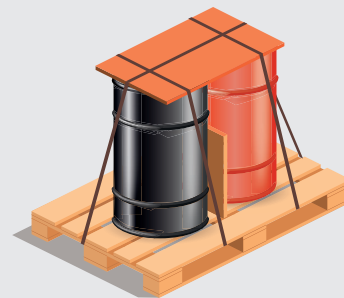

## 2.8 Kabelių ritės ir kubilai

- Šiuos daiktus dėkite ant tvirto ir stabilaus tinkamo dydžio padėklo.
- Jei įmanoma, pridėkite medines užtvaras.
- Prie padėklo pritvirtinkite tvirtais diržais.
- Jei reikia, apjuoskite apsaugine medžiaga.

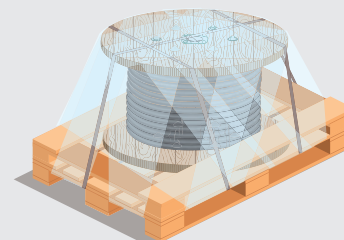

## 2.9 Tekstilės ritiniai

- Suvyniokite tekstilės gaminius, audinius, kilimus į ritinį ir pritvirtinkite, kad neatsilaisvintų.
- Atskirus lengvesnius nei 31,5 kg ritinius suvyniokite į tvirtą plastikinį maišą arba apsuokite keliais plastikinės plėvelės sluoksniais.
- Abu galus uždenkite tvirta medžiaga.
- Keletą ritinių arba sunkesnius nei 31,5 kg ritinius sudėkite ant padėklo.
- Ritinius vieną ant kito dėkite šachmatine tvarka.
- Prie padėklo pritvirtinkite tvirtais diržais. Tvirtindami įsitikinkite, kad krovinyje negalėtų apvirsti perkraunant.
- Apjuoskite plastikine plėvele, kad nepažeistų drėgmė.
- Ritinių neriškite kartu, o supakuokite atskirai.

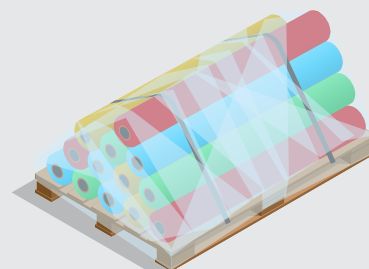

## 2.10 Reklaminė medžiaga (reklamjuostės, skydai, stendai ir kt.)

- Reklamjuostes, žemėlapius ir kitus didelius plakatus susukite į ritinius ir, jei įmanoma, supakuokite į stačiakampę kartoninę dėžę.
- Venkite apvalių pakuočių, nes transportuojant jos gali judėti arba riedėti.
- Skydus ir stendus, kurių negalima susukti, apsuokite burbuline plėvele arba apdėkite putplasčiu. Tada supakuokite juos į kartoninę dėžę arba apjuoskite tvirta medžiaga. Uždėkite kraštų ir kampų apsaugas.
- Jei įmanoma, naudokite transportavimo priemonę (vežimėlį ar pan.), kad galėtumėte lengviau perkelti didesnes ir sunkesnes pakuotes.

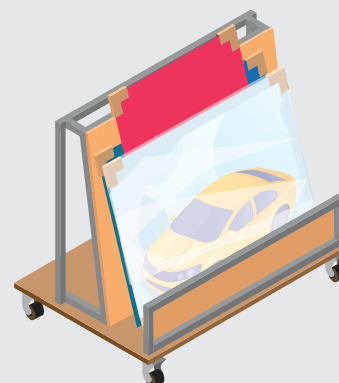

## 2.11 Stiklas, šviečiančios reklamos, akmeniniai stalviršiai

- Pakuokite vertikaliai ant A formos rėmo (stiklo, durų, langų, plytelių transportavimo ir sandėliavimo rėmo) arba ant mediniu rėmu apjuosto padėklo.
- Įsitikinkite, kad padėklas yra pakankamai platus, kad jį perkeltant būtų išvengta svyravimo.
- Įsitikinkite, kad krovinys neišsikiša už padėklo ar rėmo kraštų.
- Prie padėklo pritvirtinkite diržais.
- Naudokite papildomas medžiagas, pvz., neslystančius kilimėlius, kampų apsaugas, įdėklus, kad apsaugotumėte krovinį ir jis neslidinėtų.

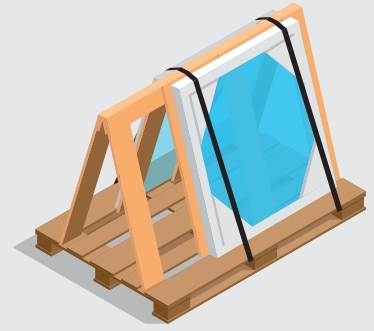

## 2.12 Birios medžiagos maišuose

- Supakuokite atskirus maišus į kartoninę dėžę.
- Jei maišų daug, naudokite padėklą.
- Tarp padėklo ir krovinio įdėkite gofruoto kartono.
- Visas padėklo puses uždenkite papildoma apsaugine medžiaga (gofruotu kartonu, šoninėmis plokštėmis ir pan.).
- Įsitikinkite, kad krovinys neišsikiša už padėklo kraštų. Krovinio ir transportavimo metu išsikišusios dalys gali būti pažeistos.
- Prie padėklo pritvirtinkite keliais plėvelės sluoksniais.
- Atsižvelgdami į krovinio pobūdį, nekraukite aukštai ant padėklo, kad neapvirštų.

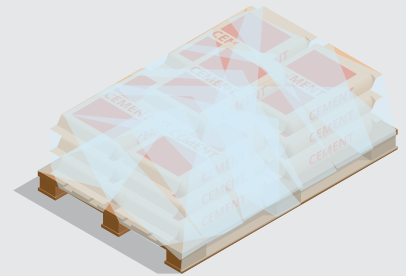

## 2.13 Dažai, aerozolių flakonai, skysčiai

- Pakuokite vertikaliai į tvirtą kartoninę dėžę.
- Naudokite papildomą užpildo medžiagą, pvz., burbulinę plėvelę.
- Įsitikinkite, kad dangteliai yra sandariai uždaryti.
- Užklijuokite dėžę pakavimo juosta.
- Pridėkite specialius žymėjimus „Elgtis atsargiai“ ir „Šia puse į viršų“.
- Nepakuokite kanistrų ir didesnių kibirų į kartoninę dėžę.



## 2.14 Augalai, gėlės

- Gabendami temperatūrai jautrias siuntas, atsižvelkite į transportavimo būdą ir trukmę.
- Pakuokite ant padėklo taip, kad visos jo pusės būtų apsaugotos (pvz., pridėkite padėklo apvadą).
- Pakuokite į talpas taip, kad jos nenukristų nuo lentynos.
- Tvirtai pritvirtinkite.
- Užtikrinkite, kad transportuojant būtų palaikomas dirvožemio drėgmės lygis, o pakuotė nepraleistų skysčio.
- Jei reikia, uždenkite plastikine plėvele.

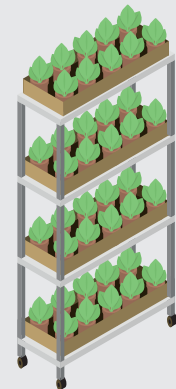

Šiose instrukcijose rasite rekomendacijas ir būtiniausius pakavimo reikalavimus, kad išvengtumėte krovinio ir transporto priemonių sugadinimo ar žmonių sužalojimo. HRX pasilieka teisę atsisakyti paimti krovinį, jei siunta nėra supakuota. HRX neatsako už saugų siuntos transportavimą ir nekompensuos padarytos žalos, jei paaiškės, kad siunta buvo nepakankamai supakuota.